

クローラクレーン

▶全体図(単位:mm)

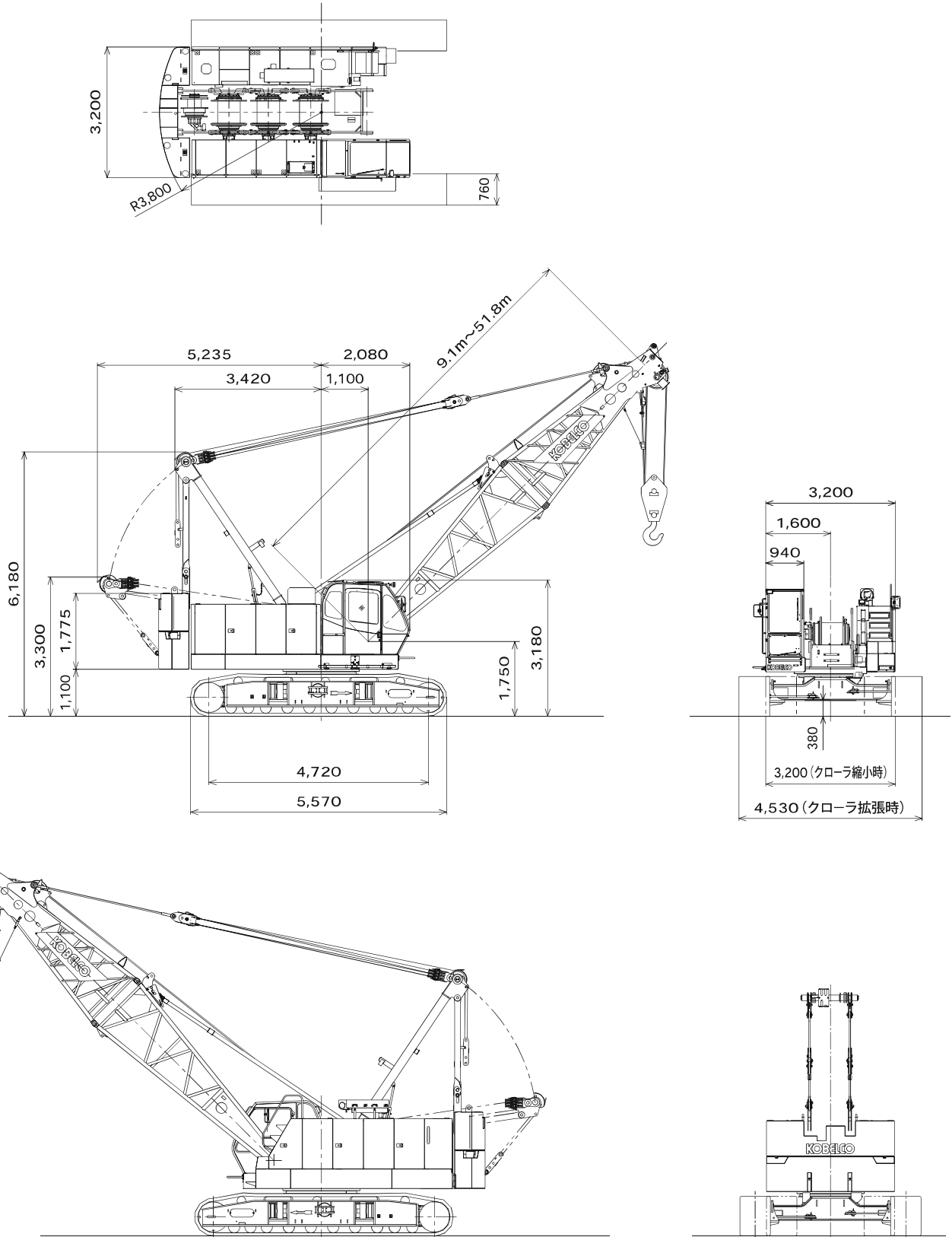

▶主要諸元 (型式：7055-3F)

項目		仕様	クローラクレーン	ラフティングタワー
最大つり上げ能力		t×m	55×3.7	12×10.0
ブーム(タワー)長さ		m	9.1~51.8	21.0~42.4
ジブ(タワージブ)長さ		m	6.1~18.3	16.8~29.0
最大ブーム(タワー)+ジブ(タワージブ)長さ		m	42.7+12.2	42.4+29.0
			39.6+18.3	
ロープ速度	主巻	巻上・巻下 m/min	*120~3	
	補巻	巻上・巻下 m/min	*120~3	-
	タワージブ起伏	巻上・巻下 m/min	-	*90~3
	サード(オプション)	巻上・巻下 m/min	*120~3	
	ブーム(タワー)起伏	巻上・巻下 m/min	*70~2	
旋回速度		min ⁻¹ {rpm}	4.0 {4.0}	
走行速度		km/h	*2.4/1.5	
作業時質量(基本姿勢)		t	56.7	60.6
接地圧(基本姿勢)		kPa{kgf/cm ² }	72.3 {0.74}	77.3 {0.79}
登坂能力(tanθ)		%(度)	40(21.8)	-
定格ラインブル		kN{tf}	68.6 {7.0}	-
エンジン	名称	日野J08E		
	定格出力	kW/min ⁻¹	159/2,000	
ワイヤロープ	主巻	mm	φ22	
	補巻(タワージブ)	mm	φ22	
	ブーム(タワー)	mm	φ16	

サードドラムはオプションです。
各ロープ速度はドラム1層目での値です。
*印の速度は軽負荷の時の値であり、負荷により速度の変動があります。
単位は国際単位系のSI単位で、{ }内は従来表示です。

▶フック巻上限界 (単位: mm)

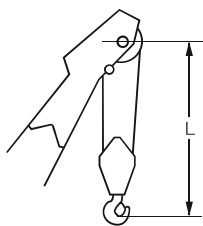

使用フック	L
55 tフック	3,860
32 tフック	3,680
19 tフック	3,600

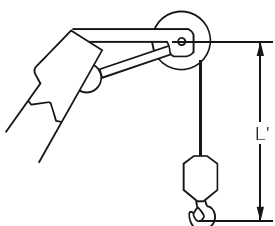

使用フック	L'
7tボールフック	2,970

▶フロントアタッチメント装備品 (クローラクレーン/ラフティングタワー)



装 備 品	クローラクレーン	ラフティングタワー
3.9m上部ブーム	○	-
タワーキャップ	-	○
5.2m下部ブーム(共用)	○	
3.0m中間ブーム(共用)	△	△
6.1m中間ブーム(ケーブルローラ付・共用)	△	○
9.1m中間ブーム(ケーブルローラ付・共用)	△	△
9.1mタワー専用中間ブーム	△兼用可	○
3.0m上部ジブ	△	-
3.0m下部ジブ	△	-
6.1m中間ジブ	△	-
3.1m上部タワージブ	-	○
4.6m下部タワージブ	-	○
3.0m中間タワージブ	-	○
6.1m中間タワージブ	-	○
55tフック(5枚シーブ)	○	-
32tフック(2枚シーブ)	△	-
19tフック(1枚シーブ)	△	○
7tボールフック	△	
補助シーブ	△	-
主巻ワイヤロープ(φ22×175m)	○	-
補巻ワイヤロープ(φ22×125m)	△	-
ブーム起伏ワイヤロープ(φ16×150m)	○	-
タワー主巻ワイヤロープ(φ22×220m)	-	○
タワージブ起伏ワイヤロープ(φ22×120m)	-	○
タワーブーム起伏ワイヤロープ(φ16×170m)	-	○
最長タワー自立用ウエイト(3.3t)	-	△
タワー上部ジブ先端ウエイト(300kg)*1	-	△
自立用敷板	-	△
下部ブームサイドステップ	○	-
中間ブームサイドステップ	△	-
風速計	△	△
警報付風速計	-	○
ブーム背面足場(鉄製またはアルミ製)	△	
ブーム上面脱着式手摺(スタンションバー)	△	
ブーム看板(上部ブーム用、中間ブーム用)	△	
上部スプレッド自動格納装置	○	-
上部ブーム腹面保護材	△	-
リフマグ・クラムセル専用ガイケーブル	△	-

○印は標準仕様、△印はオプション設定を示します。
*1 タワージブ長さ16.8mにて19tフックを使用する場合とタワージブ長さ19.8mにて7tボールフックを使用する場合は、タワー上部ジブ先端ウエイト(300kg)を取り付けて下さい。

▶ブーム構成

- 下記の場合は6.1mまたは9.1mラグ付中間ブームが1本必要です。
 - 1) ジブ付の場合
 - 2) 39.6m以上のブームで補助クレーンを使用せずに組立てる場合。
- △印は、ラグ付中間ブームでジブ使用時のガイドライン取付位置を示します。
- ※印は、これより短いブームの組立可能な構成を示します。
- 使用するガイドラインの径はφ30mmです。

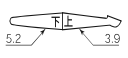
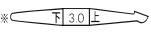
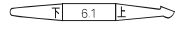
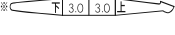
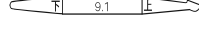
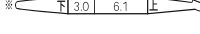
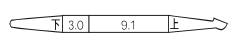
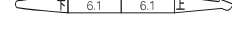
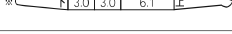
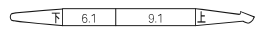
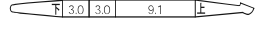
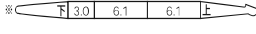
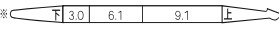
中間ブームの種類		
記号	ブーム長さ	仕様
3.0	3.0m	ラグ無
6.1	6.1m	ラグ無
9.1	9.1m	ラグ無
6.1A	6.1m	ラグ付
9.1A	9.1m	ラグ付

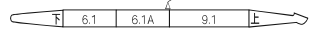
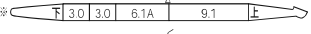
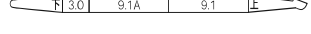
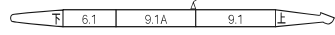
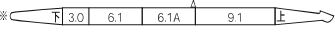
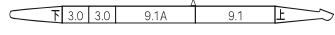
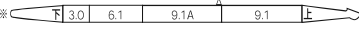
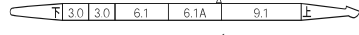
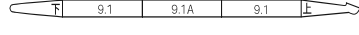
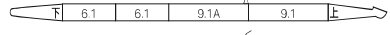
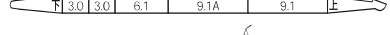
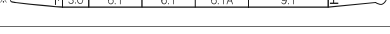
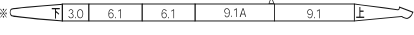
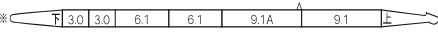
ブーム長さ m (ft.)	ブーム構成	
	(3.0m+6.1m+9.1m)中間ブーム構成	(3.0m+6.1m)中間ブーム構成
9.1 (30)		
12.2 (40)	※ 	
15.2 (50)	 ※ 	
18.3 (60)		※ 
21.3 (70)		 ※ 
24.4 (80)	 	※ 
27.4 (90)	※  	
30.5 (100)	 ※  	
33.5 (110)	 ※  	
36.6 (120)	※   	
39.6 (130)	  ※ 	
42.7 (140)	※ 	
45.7 (150)	※ 	

▶ 作動範囲図

■ 主ブーム

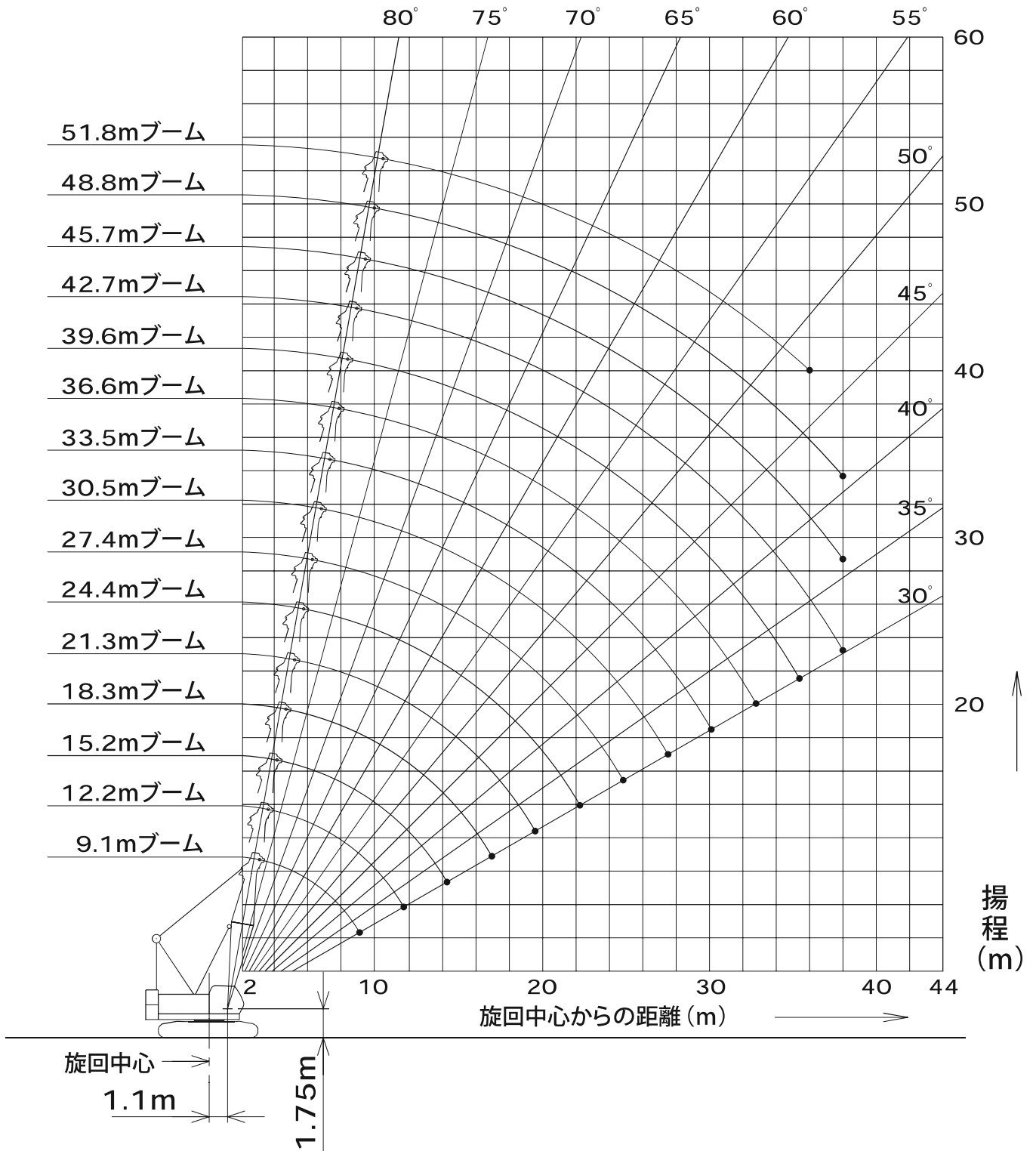

▶定格総荷重

- 定格総荷重とは、水平堅土上における転倒荷重の78%以内で、フックブロック、玉掛用ワイヤロープ等のつり具の質量を含んだ値です。
- 作業半径とはクレーン旋回中心よりつり上荷重の重心までの水平距離を意味します。
- 実際につり上げ得る荷重は定格総荷重から（フック＋玉掛用ワイヤロープ等のつり具）の質量を差し引いた値になります。
- 定格総荷重をつる場合にも風の影響、地盤の状態、作業速度その他安全作業に有害な状況がある時はオペレータは荷重の軽減、作業速度を遅くするなど状況に応じた判断をする責任があります。
- 表中の空欄の箇所では作業を行うことができません。
- クレーン作業中には必ずクローラを規定位置まで張り出し、ガントリを最高位置に立ててください。
- すべてのブーム（ジブ）長さにおける中間ブーム（ジブ）の構成は取扱説明書の指示を厳守してください。
- 主ブームにジブまたは補助シーブを取り付けたままで主フックを使用する場合の定格総荷重は、主ブーム定格総荷重から、ジブの長さおよび補助シーブに応じて次の値（ジブまたは補助シーブ用フックの質量を含む）を差し引いてください。ただし最小定格総荷重は1.1tとします。

ジブ長さ m(ft.)	6.1 (20)	12.2 (40)	18.3 (60)	補助シーブ
差し引く値 t	1.1	1.6	2.1	0.5

実際につり上げる得る荷重は、主ブームの定格総荷重からさらに〔主フック＋玉掛け用ワイヤロープ等のつり具〕の質量を差し引いた値になります。

- 補助シーブを装着できる主ブーム長さは、9.1m（30）～48.8m（160）です。
 - ジブを装着できる主ブーム長さは、30.5m（100）～42.7m（140）です。
 - ジブを装着する場合、あるいは39.6m以上の主ブーム長さで自己機組立する場合は、ラグ付中間ブーム（6.1mまたは9.1m）を必要とします。
 - ブームの自立は、原則としてクローラ前方で行ってください。
- △ 操作ミスなどによるつり荷の落下を防ぐため、クレーン作業では自由降下（フリーフォール）作業は行わないでください。

● 巻上げロープ巻掛本数に対する最大巻上荷重とフックの質量

フック呼称	巻上許容最大荷重 (t)								フック質量
	1本掛	2本掛	3本掛	4本掛	5本掛	6本掛	7本掛	8本掛	
55t	-	-	21.0	28.0	35.0	42.0	49.0	55.0	0.65t
32t	-	-	21.0	28.0	32.0	-	-	-	0.50t
19t	-	14.0	19.0	-	-	-	-	-	0.40t
7t ボールフック	7.0	-	-	-	-	-	-	-	0.16t

▶主ブーム定格総荷重表

(単位:t)

ブーム長さ 作業半径(m)	9.1	12.2	15.2	18.3	21.3	24.4	27.4	30.5	33.5	36.6	39.6	42.7	45.7
3.0	55.0	55.0/3.5m											
3.7	55.0	55.0											
4.0	50.7	50.7	50.7/4.0m	44.3/4.5m									
5.0	38.5	38.4	38.3	38.3	37.7/5.0m	31.6/5.6m							
6.0	28.7	28.6	28.5	28.5	28.4	28.4	27.6/6.1m	24.2/6.6m					
7.0	22.8	22.7	22.6	22.6	22.5	22.4	22.4	22.3	21.3/7.2m	19.2/7.7m			
8.0	18.9	18.8	18.6	18.6	18.5	18.5	18.4	18.4	18.3	18.2	17.4/8.2m	15.8/8.7m	
9.0	16.1	15.9	15.8	15.8	15.7	15.6	15.6	15.5	15.4	15.4	15.3	15.2	13.2/9.3m
10.0	15.9/9.1m	13.8	13.7	13.6	13.5	13.5	13.4	13.4	13.3	13.2	13.1	13.1	13.0
12.0		11.2/11.7m	10.7	10.7	10.6	10.5	10.4	10.4	10.3	10.2	10.1	10.0	10.0
14.0			8.8	8.7	8.6	8.5	8.4	8.4	8.3	8.2	8.1	8.0	8.0
16.0			8.5/14.4m	7.3	7.2	7.1	7.0	7.0	6.9	6.8	6.7	6.6	6.5
18.0				6.8/17.0m	6.2	6.1	6.0	5.9	5.8	5.7	5.6	5.5	5.5
20.0					5.4/19.7m	5.3	5.2	5.1	5.0	4.9	4.8	4.7	4.6
22.0						4.6	4.5	4.4	4.3	4.2	4.1	4.0	3.9
24.0							4.5/22.3m	4.0	3.9	3.8	3.7	3.6	3.4
26.0								3.8/24.9m	3.4	3.3	3.2	3.1	2.9
28.0									3.1/27.6m	3.0	2.9	2.8	2.6
30.0										2.6	2.5	2.4	2.2
32.0										2.5/30.2m	2.3	2.2	2.0
34.0											2.1/32.9m	1.9	1.7
36.0												1.7/35.5m	1.4
38.0													1.3/38.0m
ロープ掛数	8	8	8	7	6	5	4	4	4	3	3	3	2

※表中の太線で囲まれた部分は、ブーム等の強度によって定められた値です。

▶補助シーブ定格総荷重表(主ブームに55tフック装着)

(単位:t)

ブーム長さ 作業 半径(m)	9.1	12.2	15.2	18.3	21.3	24.4	27.4	30.5	33.5	36.6	39.6	42.7	45.7
3.8	7.0/3.8m												
4.0	7.0	7.0/4.3m	7.0/4.8m										
5.0	7.0	7.0	7.0	7.0/5.4m	7.0/5.9m								
6.0	7.0	7.0	7.0	7.0	7.0	7.0/6.4m	7.0/6.9m						
7.0	7.0	7.0	7.0	7.0	7.0	7.0	7.0	7.0/7.5m					
8.0	7.0	7.0	7.0	7.0	7.0	7.0	7.0	7.0	7.0/8.0m	7.0/8.5m			
9.0	7.0	7.0	7.0	7.0	7.0	7.0	7.0	7.0	7.0	7.0	7.0/9.1m	7.0/9.6m	
10.0	7.0/9.1m	7.0	7.0	7.0	7.0	7.0	7.0	7.0	7.0	7.0	7.0	7.0	7.0/10.1m
12.0		7.0/11.7m	7.0	7.0	7.0	7.0	7.0	7.0	7.0	7.0	7.0	7.0	7.0
14.0			7.0	7.0	7.0	7.0	7.0	7.0	7.0	7.0	7.0	7.0	7.0
16.0			7.0/14.4m	6.3	6.2	6.1	6.0	6.0	5.9	5.8	5.7	5.6	5.5
18.0				5.8/17.0m	5.2	5.1	5.0	4.9	4.8	4.7	4.6	4.5	4.5
20.0					4.4/19.7m	4.3	4.2	4.1	4.0	3.9	3.8	3.7	3.6
22.0						3.6	3.5	3.4	3.3	3.2	3.1	3.0	2.9
24.0						3.5/22.3m	3.0	2.9	2.8	2.7	2.6	2.5	2.4
26.0							2.8/24.9m	2.4	2.3	2.2	2.1	2.0	1.9
28.0								2.1/27.6m	2.0	1.9	1.8	1.7	1.6
30.0									1.6	1.5	1.4	1.3	1.2/30.0m
32.0									1.5/30.2m	1.3	1.2/32.0m	1.1/32.0m	
34.0										1.1/32.9m			

※表中の太線で囲まれた部分は、ブーム等の強度によって定められた値です。

▶補助シーブ定格総荷重表(主ブームに32tフック装着)

(単位:t)

ブーム長さ 作業 半径(m)	9.1	12.2	15.2	18.3	21.3	24.4	27.4	30.5	33.5	36.6	39.6	42.7	45.7
3.8	7.0/3.8m												
4.0	7.0	7.0/4.3m	7.0/4.8m										
5.0	7.0	7.0	7.0	7.0/5.4m	7.0/5.9m								
6.0	7.0	7.0	7.0	7.0	7.0	7.0/6.4m	7.0/6.9m						
7.0	7.0	7.0	7.0	7.0	7.0	7.0	7.0	7.0/7.5m					
8.0	7.0	7.0	7.0	7.0	7.0	7.0	7.0	7.0	7.0/8.0m	7.0/8.5m			
9.0	7.0	7.0	7.0	7.0	7.0	7.0	7.0	7.0	7.0	7.0	7.0/9.1m	7.0/9.6m	
10.0	7.0/9.1m	7.0	7.0	7.0	7.0	7.0	7.0	7.0	7.0	7.0	7.0	7.0	7.0/10.1m
12.0		7.0/11.7m	7.0	7.0	7.0	7.0	7.0	7.0	7.0	7.0	7.0	7.0	7.0
14.0			7.0	7.0	7.0	7.0	7.0	7.0	7.0	7.0	7.0	7.0	7.0
16.0			7.0/14.4m	6.5	6.4	6.3	6.2	6.2	6.1	6.0	5.9	5.8	5.7
18.0				6.0/17.0m	5.4	5.3	5.2	5.1	5.0	4.9	4.8	4.7	4.7
20.0					4.6/19.7m	4.5	4.4	4.3	4.2	4.1	4.0	3.9	3.8
22.0						3.8	3.7	3.6	3.5	3.4	3.3	3.2	3.1
24.0						3.7/22.3m	3.2	3.1	3.0	2.9	2.8	2.7	2.6
26.0							3.0/24.9m	2.6	2.5	2.4	2.3	2.2	2.1
28.0								2.3/27.6m	2.2	2.1	2.0	1.9	1.8
30.0									1.8	1.7	1.6	1.5	1.4
32.0									1.7/30.2m	1.5	1.4	1.3/32.0m	1.2/32.0m
34.0										1.3/32.9m	1.1/34.0m		

※表中の太線で囲まれた部分は、ブーム等の強度によって定められた値です。

▶補助シーブ定格総荷重表(主ブームに19tフック装着)

(単位:t)

ブーム長さ 作業半径(m)	9.1	12.2	15.2	18.3	21.3	24.4	27.4	30.5	33.5	36.6	39.6	42.7	45.7
3.8	7.0/3.8m												
4.0	7.0	7.0/4.3m	7.0/4.8m										
5.0	7.0	7.0	7.0	7.0/5.4m	7.0/5.9m								
6.0	7.0	7.0	7.0	7.0	7.0	7.0/6.4m	7.0/6.9m						
7.0	7.0	7.0	7.0	7.0	7.0	7.0	7.0	7.0/7.5m					
8.0	7.0	7.0	7.0	7.0	7.0	7.0	7.0	7.0	7.0/8.0m	7.0/8.5m			
9.0	7.0	7.0	7.0	7.0	7.0	7.0	7.0	7.0	7.0	7.0	7.0/9.1m	7.0/9.6m	
10.0	7.0/9.1m	7.0	7.0	7.0	7.0	7.0	7.0	7.0	7.0	7.0	7.0	7.0	7.0/10.1m
12.0		7.0/11.7m	7.0	7.0	7.0	7.0	7.0	7.0	7.0	7.0	7.0	7.0	7.0
14.0			7.0	7.0	7.0	7.0	7.0	7.0	7.0	7.0	7.0	7.0	7.0
16.0			7.0/14.4m	6.6	6.5	6.4	6.3	6.3	6.2	6.1	6.0	5.9	5.8
18.0				6.1/17.0m	5.5	5.4	5.3	5.2	5.1	5.0	4.9	4.8	4.8
20.0					4.7/19.7m	4.6	4.5	4.4	4.3	4.2	4.1	4.0	3.9
22.0						3.9	3.8	3.7	3.6	3.5	3.4	3.3	3.2
24.0							3.8/22.3m	3.3	3.2	3.1	3.0	2.9	2.7
26.0								3.1/24.9m	2.7	2.6	2.5	2.4	2.2
28.0									2.4/27.6m	2.3	2.2	2.1	1.9
30.0										1.9	1.8	1.7	1.5
32.0										1.8/30.2m	1.6	1.5	1.4
34.0											1.4/32.9m	1.2/34.0m	1.1/34.0m

※表中の太線で囲まれた部分は、ブーム等の強度によって定められた値です。

▶補助シーブ定格総荷重表(主ブームにフックなし)

(単位:t)

ブーム長さ 作業半径(m)	9.1	12.2	15.2	18.3	21.3	24.4	27.4	30.5	33.5	36.6	39.6	42.7	45.7
3.8	7.0/3.8m												
4.0	7.0	7.0/4.3m	7.0/4.8m										
5.0	7.0	7.0	7.0	7.0/5.4m	7.0/5.9m								
6.0	7.0	7.0	7.0	7.0	7.0	7.0/6.4m	7.0/6.9m						
7.0	7.0	7.0	7.0	7.0	7.0	7.0	7.0	7.0/7.5m					
8.0	7.0	7.0	7.0	7.0	7.0	7.0	7.0	7.0	7.0/8.0m	7.0/8.5m			
9.0	7.0	7.0	7.0	7.0	7.0	7.0	7.0	7.0	7.0	7.0	7.0/9.1m	7.0/9.6m	
10.0	7.0/9.1m	7.0	7.0	7.0	7.0	7.0	7.0	7.0	7.0	7.0	7.0	7.0	7.0/10.1m
12.0		7.0/11.7m	7.0	7.0	7.0	7.0	7.0	7.0	7.0	7.0	7.0	7.0	7.0
14.0			7.0	7.0	7.0	7.0	7.0	7.0	7.0	7.0	7.0	7.0	7.0
16.0			7.0/14.4m	7.0	6.9	6.8	6.7	6.7	6.6	6.5	6.4	6.3	6.2
18.0				6.5/17.0m	5.9	5.8	5.7	5.6	5.5	5.4	5.3	5.2	5.2
20.0					5.1/19.7m	5.0	4.9	4.8	4.7	4.6	4.5	4.4	4.3
22.0						4.3	4.2	4.1	4.0	3.9	3.8	3.7	3.6
24.0							4.2/22.3m	3.7	3.6	3.5	3.4	3.3	3.1
26.0								3.5/24.9m	3.1	3.0	2.9	2.8	2.6
28.0									2.8/27.6m	2.7	2.6	2.5	2.3
30.0										2.3	2.2	2.1	1.9
32.0										2.2/30.2m	2.0	1.9	1.7
34.0											1.8/32.9m	1.6	1.5
36.0												1.4/36.0m	1.2/36.0m

※表中の太線で囲まれた部分は、ブーム等の強度によって定められた値です。

ラフティングタワー

▶全体図(単位: mm)

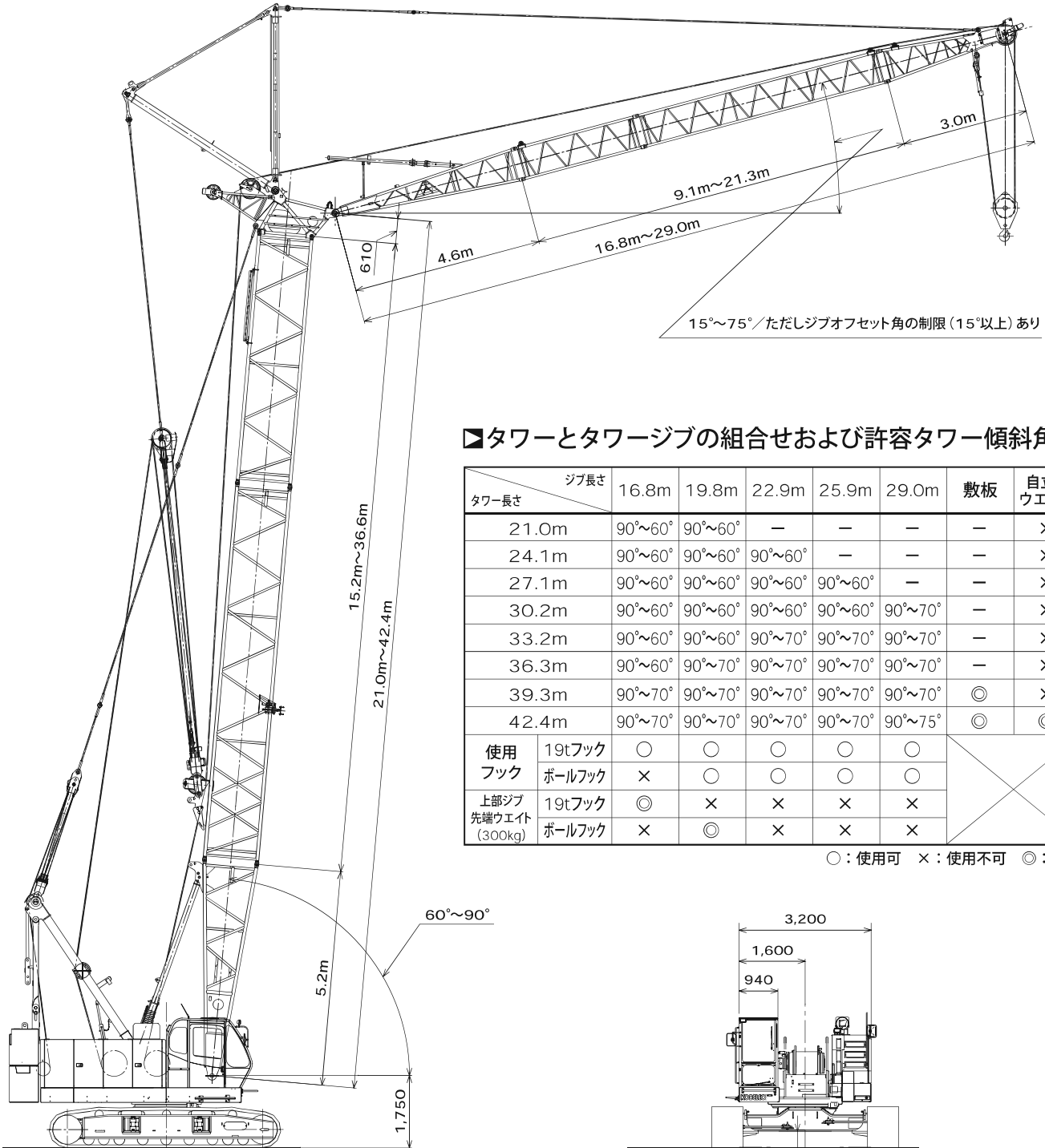

▶タワーとタワージブの組合せおよび許容タワー傾斜角度

タワー長さ	ジブ長さ	16.8m	19.8m	22.9m	25.9m	29.0m	敷板	自立用ウエイト
21.0m		90°~60°	90°~60°	—	—	—	—	×
24.1m		90°~60°	90°~60°	90°~60°	—	—	—	×
27.1m		90°~60°	90°~60°	90°~60°	90°~60°	—	—	×
30.2m		90°~60°	90°~60°	90°~60°	90°~60°	90°~70°	—	×
33.2m		90°~60°	90°~60°	90°~70°	90°~70°	90°~70°	—	×
36.3m		90°~60°	90°~70°	90°~70°	90°~70°	90°~70°	—	×
39.3m		90°~70°	90°~70°	90°~70°	90°~70°	90°~70°	◎	×
42.4m		90°~70°	90°~70°	90°~70°	90°~70°	90°~75°	◎	◎
使用フック	19tフック	○	○	○	○	○	×	×
	ボールフック	×	○	○	○	○		
上部ジブ先端ウエイト(300kg)	19tフック	◎	×	×	×	×	◎	◎
	ボールフック	×	◎	×	×	×		

○: 使用可 ×: 使用不可 ◎: 必要

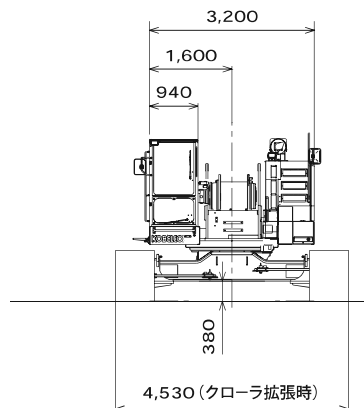

■タワー構成

- ※印は、これより短いタワーの組立可能な構成を示します。
- 9.1Bは、クローラークレーンの中間ブームとしても使用できます。
- 下部ブーム直近の9.1m中間ブームには、9.1Bを使用してください。またタワーキャップ直近の中間タワーブームには、ラグ付を使用しないでください。
- 使用するガイラインの径はφ30mmです。

中間タワーの種類		
記号	タワー長さ	仕様
3.0	3.0m	クレーンおよびタワー共用
6.1	6.1m	クレーンおよびタワー共用
9.1	9.1m	クレーンおよびタワー共用
9.1B	9.1m	タワー専用* (クレーンに兼用可能)

* スプレッド受台付

■タワージブ構成

- ※印は、これより短いタワージブの組立可能な構成を示します。
- 印は、ケーブルローラ取付位置を示します。
- 使用するガイラインの径はφ28mmです。

中間タワージブの種類		
記号	タワージブ長さ	仕様
3.0	3.0m	
6.1	6.1m	

タワー長さ m (ft.)	タワー構成
	(3.0m+6.1m+9.1m)中間タワーブーム構成
21.0 (69)	
24.1 (79)	※
27.1 (89)	※
	※
30.2 (99)	※
	※
33.2 (109)	※
	※
36.3 (119)	※
	※
39.3 (129)	※
42.4 (139)	※

タワー長さ m (ft.)	タワージブ構成
	16.8 (55)
19.8 (65)	※
	※
22.9 (75)	※
25.9 (85)	
	※
29.0 (95)	※

▶ 定格総荷重

- 定格総荷重とは、水平堅土上における転倒荷重の78%以内で、フックブロック、玉掛用ワイヤロープ等のつり具の質量を含んだ値です。
- 作業半径とはクレーン旋回中心よりつり上荷重の重心までの水平距離を意味します。
- 実際につり上げ得る荷重は定格総荷重から（主フック+玉掛用ワイヤロープ等のつり具）の質量を差し引いた値になります。
- 定格総荷重をつる場合にも風の影響、地盤の状態、作業速度その他安全作業に有害な状況がある時はオペレータは荷重の軽減、作業速度を遅くするなど状況に応じた判断をする責任があります。
- 表中の空欄の個所では作業を行うことができません。
- クレーン作業中には必ずクローラを規定位置まで張り出し、ガントリを最高位置に立ててください。
- すべてのタワー（ジブ）長さにおける中間タワーブーム（ジブ）の構成は取扱説明書の指示を厳守してください。

- ジブ長さ16.8mにて7tボールフックの使用はできません。
- 39.3mタワーおよび42.4mタワーの自立、降下の際には必ず自立用敷板を使用してください。さらに、42.4mタワーの自立、降下の際には、必ず自立用ウエイト（3.3t）を使用してください。また、作業時には取り外してください。
- ジブ長さ16.8mにて19tフックを使用する場合と、ジブ長さ19.8mにて7tボールフックを使用する場合は、タワー上部ジブ先端ウエイト（300kg）を取り付けてください。
- △ 操作ミスなどによるつり荷の落下を防ぐため、クレーン作業では自由降下（フリーフォール）作業は行わないでください。
- 巻上げロープ巻掛本数に対する最大巻上荷重とフックの質量

フック呼称		19t	7t ボールフック
最大巻上荷重 (t)	1本掛	7.0	7.0
	2本掛	12.0	—
フック質量		0.40t	0.16t

定格総荷重の最大値はφ22mmユニロープを使用した場合の値です。

▶ タワー長さ 21.0m (単位:t)

タワー長さm		21.0					
ジブ長さm		16.8			19.8		
タワー角度		90°	75°	60°	90°	75°	60°
作業半径 (m)	6.0	12.0/6.5m					
	7.0	12.0			12.0/7.3m		
	8.0	12.0			12.0		
	9.0	12.0			12.0		
	10.0	12.0			11.8		
	12.0	10.7			10.5		
	14.0	9.6	7.4/15.9m		9.4		
	16.0	8.2	7.3		8.1	6.5/17.5m	
	18.0	6.2	6.4		7.1	6.3	
	20.0	5.5/18.3m	5.6		5.9	5.5	
	22.0		5.0		4.6/21.3m	4.9	
	24.0		4.5/23.7m	3.8/24.4m		4.4	
	26.0			3.5		4.0	3.3/26.5m
	28.0			3.2		3.8/26.7m	3.1
	30.0			3.1/28.7m			2.8
	32.0						2.6/31.6m

※表中の太線で囲まれた部分は、ブーム等の強度によって定められた値です。

▶タワー長さ 24.1m

(単位:t)

タワー長さm	24.1									
ジブ長さm	16.8			19.8			22.9			
タワー角度	90°	75°	60°	90°	75°	60°	90°	75°	60°	
作業半径(m)	6.0	12.0/6.5m								
	7.0	12.0		12.0/7.3m						
	8.0	12.0		12.0			11.5/8.1m			
	9.0	12.0		12.0			11.2			
	10.0	12.0		11.8			11.0			
	12.0	10.7		10.5			10.3			
	14.0	9.6		9.4			9.2			
	16.0	8.2	6.7/16.7m		8.1			8.1		
	18.0	6.2	6.2		7.2	6.0/18.3m		7.2	5.3/19.8m	
	20.0	5.5/18.3m	5.4		5.9	5.3		6.3	5.3	
	22.0		4.8		4.6/21.3m	4.7		5.3	4.7	
	24.0		4.3	3.3/25.9m		4.3		4.1	4.2	
	26.0		4.2/24.6m	3.2		3.8		3.9/24.2m	3.8	
	28.0			2.9		3.6/27.5m	2.8/28.1m		3.5	
	30.0			2.7			2.6		3.2	2.5/30.2m
	32.0			2.7/30.3m			2.4		3.1/30.4m	2.3
	34.0						2.3/33.2m			2.1
36.0									2.0	
38.0									2.0/36.2m	

※表中の太線で囲まれた部分は、ブーム等の強度によって定められた値です。

▶タワー長さ 27.1m

(単位:t)

タワー長さm	27.1												
ジブ長さm	16.8			19.8			22.9			25.9			
タワー角度	90°	75°	60°	90°	75°	60°	90°	75°	60°	90°	75°	60°	
作業半径(m)	6.0	12.0/6.5m											
	7.0	12.0		12.0/7.3m									
	8.0	12.0		12.0			11.5/8.1m			8.6/8.9m			
	9.0	12.0		12.0			11.2			8.6			
	10.0	12.0		11.8			11.0			8.4			
	12.0	10.7		10.4			10.3			8.2			
	14.0	9.5		9.3			9.2			7.7			
	16.0	8.2	6.2/17.5m		8.1			8.1			7.1		
	18.0	6.2	6.0		7.2	5.5/19.0m		7.2			6.5		
	20.0	5.5/18.3m	5.3		5.9	5.2		6.3	4.9/20.6m		5.9		
	22.0		4.7		4.6/21.3m	4.6		5.3	4.5		5.3	4.4/22.1m	
	24.0		4.2			4.1		4.1	4.0		4.7	4.0	
	26.0		3.9/25.3m	2.8/27.4m		3.7		3.9/24.2m	3.7		4.0	3.6	
	28.0			2.7		3.4	2.4/29.6m		3.3		3.3/27.2m	3.2	
	30.0			2.5		3.3/28.3m	2.3		3.0	2.1/31.7m		3.0	
	32.0			2.3/31.8m			2.1		2.9/31.2m	2.0		2.7	1.7/33.9m
	34.0						1.9			1.9		2.5	1.7
36.0						1.9/34.7m			1.7		2.5/34.2m	1.6	
38.0									1.6/37.6m			1.4	
40.0												1.3	
42.0												1.3/40.6m	

※表中の太線で囲まれた部分は、ブーム等の強度によって定められた値です。

▶タワー長さ 30.2m

(単位:t)

タワー長さm	30.2															
ジブ長さm	16.8			19.8			22.9			25.9			29.0			
タワー角度	90°	75°	60°	90°	75°	60°	90°	75°	60°	90°	75°	60°	90°	80°	70°	
作業半径(m)	6.0	12.0/6.5m														
	7.0	12.0		12.0/7.3m												
	8.0	12.0		12.0			11.5/8.1m			8.6/8.9m						
	9.0	12.0		12.0			11.2			8.6			6.2/9.7m			
	10.0	12.0		11.8			11.0			8.4			6.2			
	12.0	10.6		10.4			10.3			8.2			6.2			
	14.0	9.5		9.3			9.2			7.7			6.0			
	16.0	8.2		8.1			8.1			7.1			5.6			
	18.0	6.2	5.7/18.3m		7.2	5.0/19.8m		7.2			6.4			5.1	5.4/19.6m	
	20.0	5.5/18.3m	5.1		5.9	5.0		6.3	4.5/21.4m		5.9			4.6	5.2	
	22.0		4.5		4.6/21.3m	4.4		5.3	4.4		5.3	4.0/22.9m		4.2	4.6	
	24.0		4.0			4.0		4.1	3.9		4.7	3.8		3.8	4.1	
	26.0		3.7			3.6		3.9/24.2m	3.5		4.0	3.4		3.5	3.7	
	28.0		3.6/26.1m	2.3/28.9m		3.2			3.2		3.3/27.2m	3.1		3.2	3.4	2.6/29.0m
	30.0			2.2		3.1/29.1m	1.9/31.1m		2.9			2.8		2.8	3.1	2.5
	32.0			2.0			1.8		2.7/32.0m	1.6/33.3m		2.6		2.8/30.1m	2.8	2.3
	34.0			1.8/33.3m			1.7			1.6		2.4	1.3/35.4m		2.6	2.0
	36.0						1.5			1.4		2.3/34.9m	1.3		2.5/35.3m	1.9
	38.0						1.5/36.2m			1.3			1.2			1.7
	40.0									1.2/39.2m			1.1/40.0m			1.6
42.0															1.5/40.4m	

※表中の太線で囲まれた部分は、ブーム等の強度によって定められた値です。

▶タワー長さ 33.2m

(単位:t)

タワー長さm	33.2															
ジブ長さm	16.8			19.8			22.9			25.9			29.0			
タワー角度	90°	75°	60°	90°	75°	60°	90°	80°	70°	90°	80°	70°	90°	80°	70°	
作業半径(m)	6.0	12.0/6.5m														
	7.0	12.0		12.0/7.3m												
	8.0	12.0		12.0			11.5/8.1m			8.6/8.9m						
	9.0	12.0		12.0			11.2			8.6			6.2/9.7m			
	10.0	12.0		11.8			11.0			8.3			6.2			
	12.0	10.6		10.4			10.3			8.0			6.2			
	14.0	9.5		9.3			9.2			7.7			6.0			
	16.0	8.2		8.1			8.1	6.2/17.6m		7.1			5.6			
	18.0	6.2	5.2/19.1m		7.2			7.2	6.0		6.4	5.5/18.9m		5.1		
	20.0	5.5/18.3m	4.9		5.9	4.6/20.6m		6.3	5.2		5.8	5.1		4.6	5.0/20.1m	
	22.0		4.3		4.6/21.3m	4.2		5.3	4.7		5.3	4.6		4.2	4.5	
	24.0		3.9			3.8		4.1	4.2		4.7	4.1		3.8	4.0	
	26.0		3.5			3.4		3.9/24.2m	3.8	2.9/26.6m	4.0	3.7		3.5	3.6	
	28.0		3.3/26.9m			3.1			3.4	2.7	3.3/27.2m	3.3	2.5/28.3m	3.1	3.3	
	30.0			1.8/30.5m		2.8/29.8m			3.1/30.0m	2.4		3.1	2.3	2.8	3.0	2.2/30.1m
	32.0			1.6			1.4/32.6m			2.2		2.8	2.1	2.8/30.1m	2.7	2.0
	34.0			1.5			1.3			2.0		2.7/32.9m	1.9		2.5	1.8
	36.0			1.4/34.8m			1.2			1.9/35.5m			1.7		2.3/35.9m	1.6
	38.0						1.1/37.7m						1.6			1.5
	40.0												1.5/38.5m			1.4
42.0															1.3/41.4m	

※表中の太線で囲まれた部分は、ブーム等の強度によって定められた値です。

▶タワー長さ 36.3m

(単位:t)

タワー長さm	36.3															
ジブ長さm	16.8			19.8			22.9			25.9			29.0			
タワー角度	90°	75°	60°	90°	80°	70°	90°	80°	70°	90°	80°	70°	90°	80°	70°	
作業半径(m)	6.0	12.0/6.5m														
	7.0	12.0		11.4/7.3m												
	8.0	12.0		11.4			10.1/8.1m			8.6/8.9m						
	9.0	12.0		11.4			10.1			8.5			6.2/9.7m			
	10.0	12.0		11.4			10.1			8.3			6.2			
	12.0	10.6		10.4			10.1			8.0			6.2			
	14.0	9.5		9.3			9.2			7.7			6.0			
	16.0	8.2		8.1	6.4/16.8m		8.1			7.1			5.6			
	18.0	6.2	4.7/19.9m		7.2	5.9		7.2	5.8/18.1m		6.4	5.2/19.4m		5.1		
	20.0	5.5/18.3m	4.7		5.9	5.2		6.3	5.1		5.8	5.0		4.6	4.7/20.7m	
	22.0		4.1		4.6/21.3m	4.6		5.3	4.5		5.3	4.4		4.2	4.4	
	24.0		3.7			4.1	2.8/25.9m	4.1	4.1		4.7	4.0		3.8	3.9	
	26.0		3.4			3.7	2.8	3.9/24.2m	3.7	2.5/27.6m	3.9	3.6		3.5	3.5	
	28.0		3.1/27.7m			3.4/27.6m	2.5		3.3	2.4	3.3/27.2m	3.2	2.1/29.4m	3.1	3.2	
	30.0						2.3		3.0	2.2		3.0	2.1	2.8	2.9	1.9/31.1m
	32.0			1.3/32.0m			2.1		3.0/30.5m	2.0		2.7	1.9	2.8/30.1m	2.7	1.8
	34.0			1.2			1.9/33.6m			1.8		2.5/33.5m	1.7		2.4	1.6
	36.0			1.1/35.3m						1.6			1.5		2.3	1.4
	38.0									1.6/36.6m			1.4		2.2/36.4m	1.3
	40.0												1.3/39.5m			1.2
42.0															1.1/42.0m	

※表中の太線で囲まれた部分は、ブーム等の強度によって定められた値です。

▶タワー長さ 39.3m

(単位:t)

タワー長さm	39.3															
ジブ長さm	16.8			19.8			22.9			25.9			29.0			
タワー角度	90°	80°	70°	90°	80°	70°	90°	80°	70°	90°	80°	70°	90°	80°	70°	
作業半径(m)	6.0	11.4/6.5m														
	7.0	11.4		9.5/7.3m												
	8.0	11.4		9.5			8.1/8.1m			6.7/8.9m						
	9.0	11.4		9.5			8.1			6.7			6.2/9.7m			
	10.0	11.0		9.5			8.1			6.7			6.2			
	12.0	10.4		9.5			8.1			6.7			6.2			
	14.0	9.5		9.2			8.1			6.7			6.0			
	16.0	8.2	6.7/16.0m		8.1	6.0/17.3m		8.1			6.7			5.6		
	18.0	6.2	5.8		7.2	5.7		7.2	5.4/18.6m		6.4	4.9/19.9m		5.0		
	20.0	5.5/18.3m	5.1		5.9	5.0		6.3	4.9		5.8	4.8		4.6	4.4/21.2m	
	22.0		4.5		4.6/21.3m	4.4		5.3	4.4		5.3	4.3		4.2	4.2	
	24.0		4.1	2.8/25.1m		4.0		4.1	3.9		4.7	3.8		3.8	3.8	
	26.0		3.8/25.1m	2.6		3.6	2.4/26.9m	3.9/24.2m	3.5		3.9	3.5		3.4	3.4	
	28.0			2.4		3.3	2.2		3.2	2.1/28.6m	3.3/27.2m	3.1		3.1	3.1	
	30.0			2.1		3.2/28.1m	2.0		2.9	1.9		2.9	1.7/30.4m	2.8	2.8	
	32.0			1.9/31.7m			1.8		2.8/31.0m	1.7		2.6	1.6	2.8/30.1m	2.6	1.5/32.1m
	34.0						1.6			1.6		2.4/34.0m	1.4		2.3	1.3
	36.0						1.6/34.7m			1.4			1.3		2.2	1.2
	38.0									1.3/37.6m			1.1		2.1/36.9m	1.1/38.0m
	40.0												1.1/39.0m			

※表中の太線で囲まれた部分は、ブーム等の強度によって定められた値です。

▶タワー長さ 42.4m

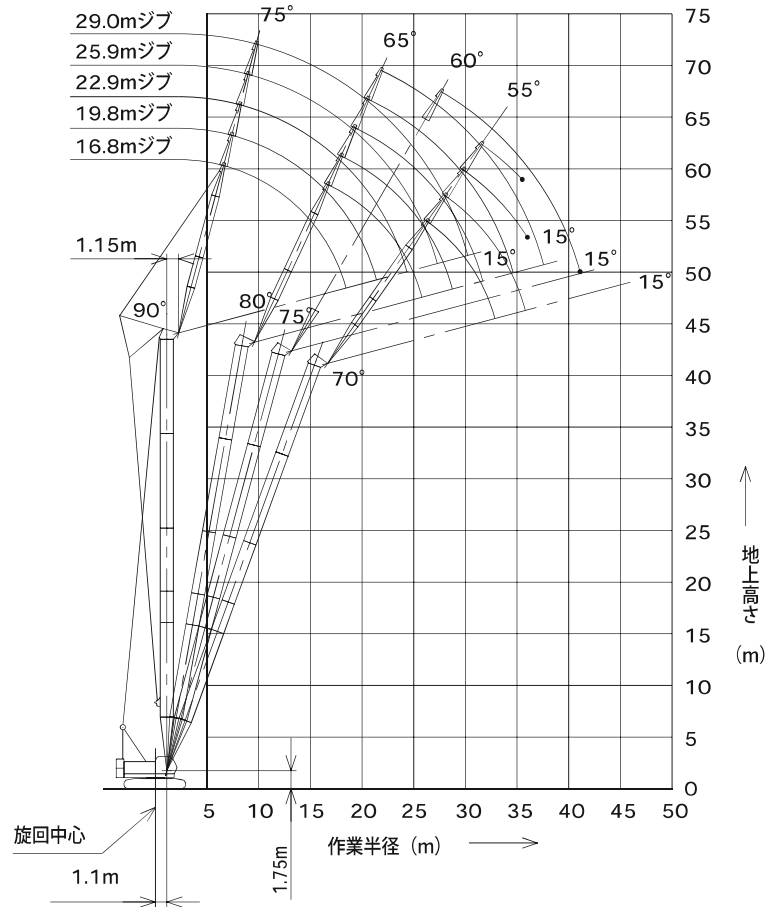

(単位:t)

タワー長さm	42.4															
ジブ長さm	16.8			19.8			22.9			25.9			29.0			
タワー角度	90°	80°	70°	90°	80°	70°	90°	80°	70°	90°	80°	70°	90°	80°	75°	
作業半径 (m)	6.0	9.9/6.5m														
	7.0	9.9		8.2/7.3m												
	8.0	9.9		8.2			7.7/8.1m			6.5/8.9m						
	9.0	9.9		8.2			7.7			6.5			6.0/9.7m			
	10.0	9.9		8.2			7.7			6.5			6.0			
	12.0	9.0		8.2			7.7			6.5			6.0			
	14.0	8.2		7.9			7.7			6.4			6.0			
	16.0	7.3	6.2/16.6m	7.5	5.6/17.9m		7.4			6.3			5.6			
	18.0	6.2	5.7	6.8	5.5		7.2	5.1/19.2m		6.2			5.0			
	20.0	5.5/18.3m	5.0	5.8	4.9		6.3	4.8		5.8	4.6/20.4m		4.6	4.1/21.7m		
	22.0		4.4	4.6/21.3m	4.3		5.2	4.2		5.3	4.1		4.1	4.1		
	24.0		3.9		3.9		4.1	3.8		4.7	3.7		3.8	3.6		
	26.0		3.6/25.7m	2.3/26.2m	3.5	1.9/27.9m	3.9/24.2m	3.4		3.9	3.3		3.4	3.3	2.4/27.6m	
	28.0			2.1	3.2	1.9	3.1	1.7/29.7m	3.3/27.2m	3.0			3.1	3.0	2.3	
	30.0			1.9	3.1/28.6m	1.7	2.8	1.6		2.8	1.4/31.4m	2.8	2.7	2.1		
	32.0			1.7		1.6	2.6/31.6m	1.5		2.5	1.3	2.8/30.1m	2.5	1.9		
	34.0			1.6/32.8m		1.4		1.3		2.3	1.2		2.3	1.7		
	36.0					1.3/35.7m		1.2		2.3/34.5m	1.1/35.5m		2.1	1.5		
	38.0							1.1/38.0m					2.0/37.5m	1.4		
	40.0													1.2		
42.0															1.2/41.1m	

※表中の太線で囲まれた部分は、ブーム等の強度によって定められた値です。